



Schwie nbacher Abbruch Technik

Werkstatt • Lager • Service seit 1977

D-82229 Seefeld (bei München)

Graf-Toerring-Seefeld-Strasse 9b / 17

Tel. 08152 / 998 969-0 Fax.- 9

PREMIUM LINE

Impact BOOSTER

AZ AbbruchZangen
 KB KrokodilBeißer
 MF MultiFunktionszangen
 PM Pulverisierer Mechanisch
 PU Pulverisierer
 PZ Positionierzangen
 SS Schrottscheren
 Ersatz-/Verschleißteile

Druckverstärker 250 bar - 750 bar

Was ist dieser Impact BOOSTER?

Es ist eine integrierte hydraulische Vorrichtung, mit der man die Leistung vervielfacht (d.h. der Hydraulikdruck der durch den Bagger geliefert wird 1:3 verstärkt).

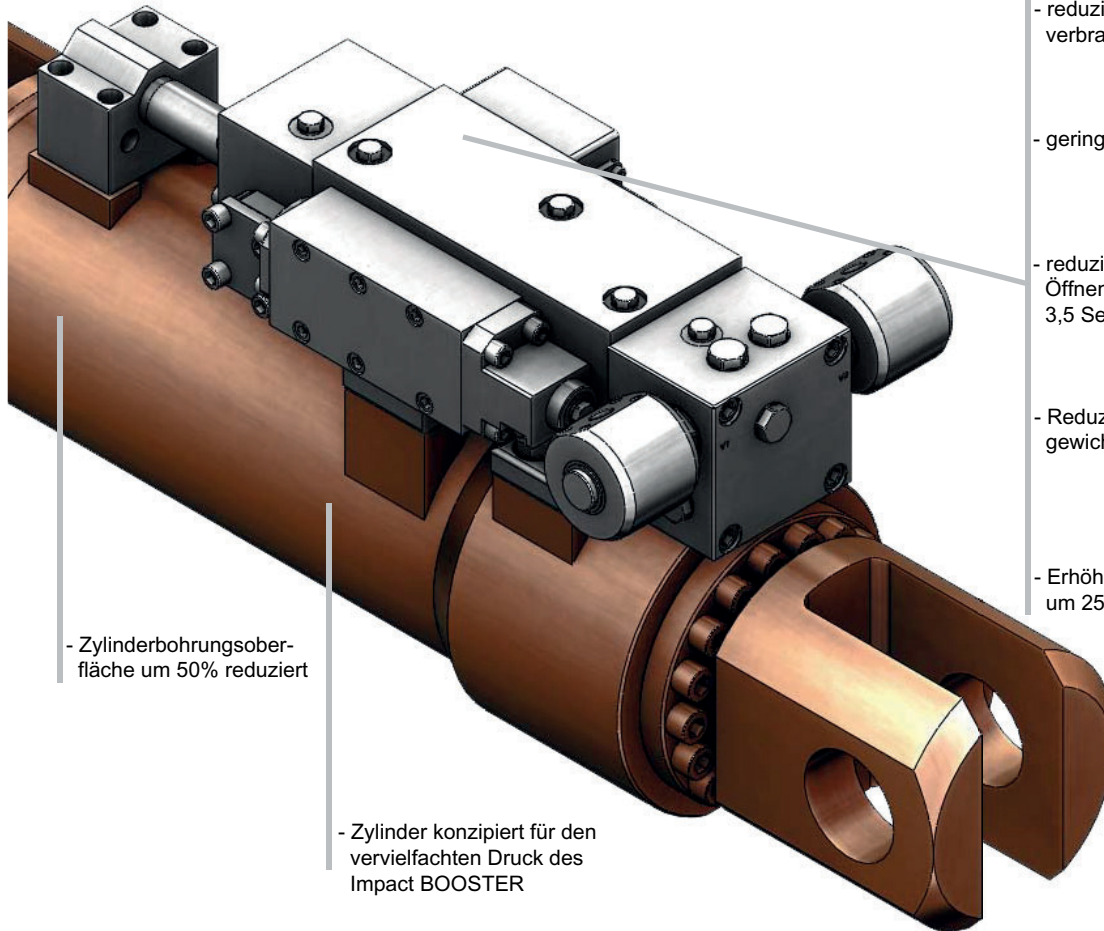

- Zylinderbohrungsfläche um 50% reduziert

- Zylinder konzipiert für den vervielfachten Druck des Impact BOOSTER

Was sind die Vorteile?

niedrigerer Betriebsdruck und Ölfluß führen zum:

- reduzierten Kraftstoffverbrauch von 20%



- geringere Umweltbelastung



- reduzierte Zykluszeit, Öffnen + Schließen in nur 3,5 Sekunden



- Reduzierung des Gesamtgewichts der Geräte



- Erhöhung der Leistung um 25%



Wie funktioniert es?

Beim Abriß des Materials, wenn der Druck des Baggers nicht mehr genügt um das Material zu knacken, kommt automatisch der Impact BOOSTER zum Einsatz und verstärkt den Druck des Bagger (eingestellt auf 250 bar) bis zu einem Spitzendruck im Zylinder von ca. 750 bar.

Die Premium Linie ist eine neue Reihe von Abbruchgeräten die ausgerüstet sind mit der Leistungsmultiplizier-einrichtung Impact BOOSTER. Es ist das Ergebnis von monatelanger Investitionen in Forschung und Entwicklung.